

**COMUNE DI: PALAZZOLO SULL'OGLIO - BRESCIA -**

PROVENIENTE  
**COSTRUZIONI ACQUA & TERRA S.R.L.**

TAVOLA N°  
**10**

PROGETTO  
PIANO ATTUATIVO IN CONFORMITA' AL P.G.T.  
AMBITO TRASFORMAZIONE N. 4 VIALE IV NOVEMBRE (MURA)  
L.R. 26 novembre 2019 n. 19

OGGETTO TAVOLA  
URBANIZZAZIONI - SCHEMA F.M. - ILLUMINAZIONE PUBBLICA - TELEFONIA - ACQUEDOTTO

AGG. 01  
DATA: 25 maggio 2023

PROGETTO: COSTRUZIONI ANT PALAZZOLO DEF  
DISEGNATORE: LUCA  
DATA: 25 maggio 2023

IL PROGETTISTA:  
Architetto Luca Parzani  
PIAZZA LIBERTA' N.20 - 25039 TRAVAGLIATO ( BS )  
TEL. 030/660255 - FAX 030/660255  
www.studioparzan.it  
E-mail: info@studioparzan.it  
PEC: luca.parzani@archiworldpec.it

IL PROPONENTE:  
COSTRUZIONI ACQUA & TERRA S.R.L.  
Via G. Oberdan 1/a - 25100 Brescia (BS)  
P. IVA: 03724237096

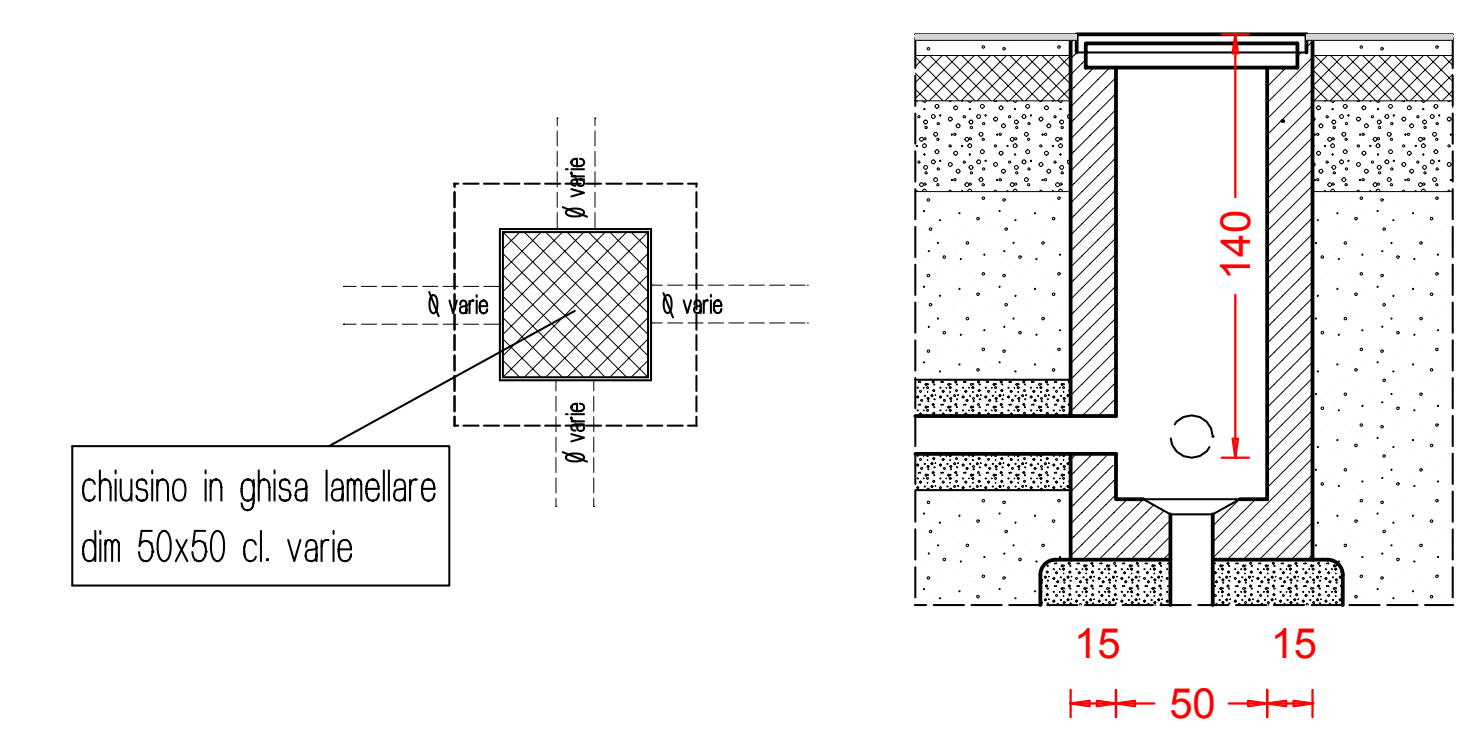

PARTICOLARE POZZETTO ISPEZIONE scala 1:25

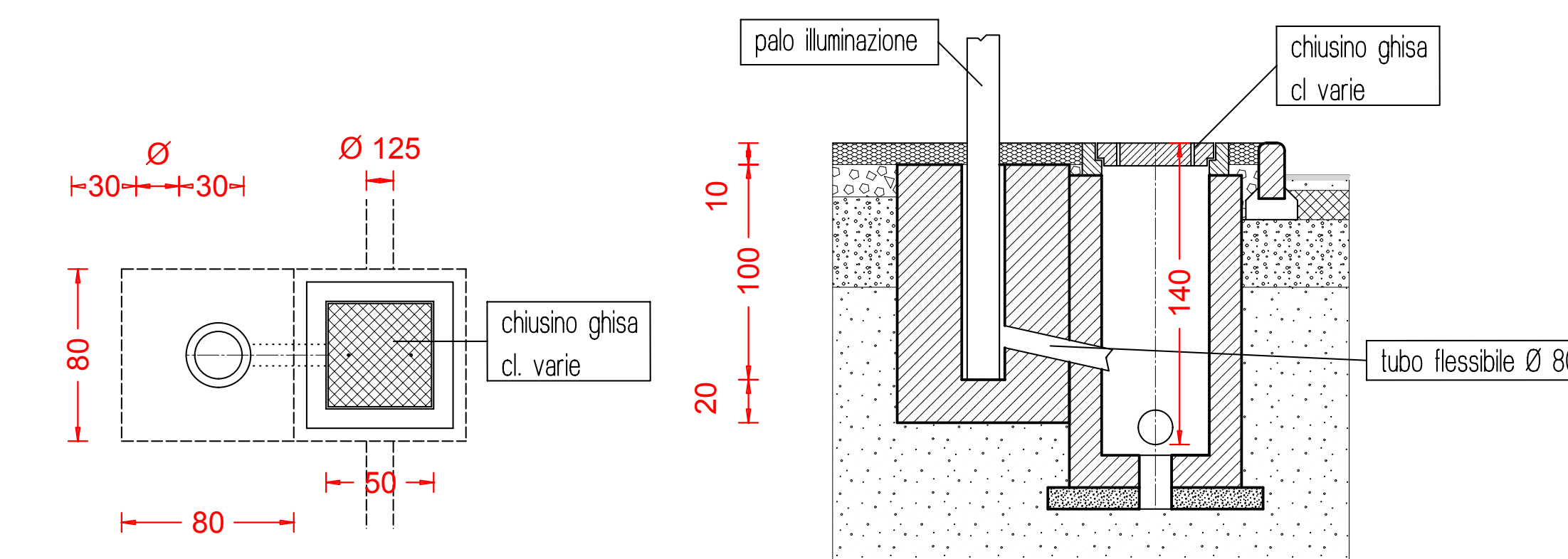

PARTICOLARE PLINTO E POZZETTO ISPEZIONE ILLUMINAZIONE PUBBLICA scala 1:25

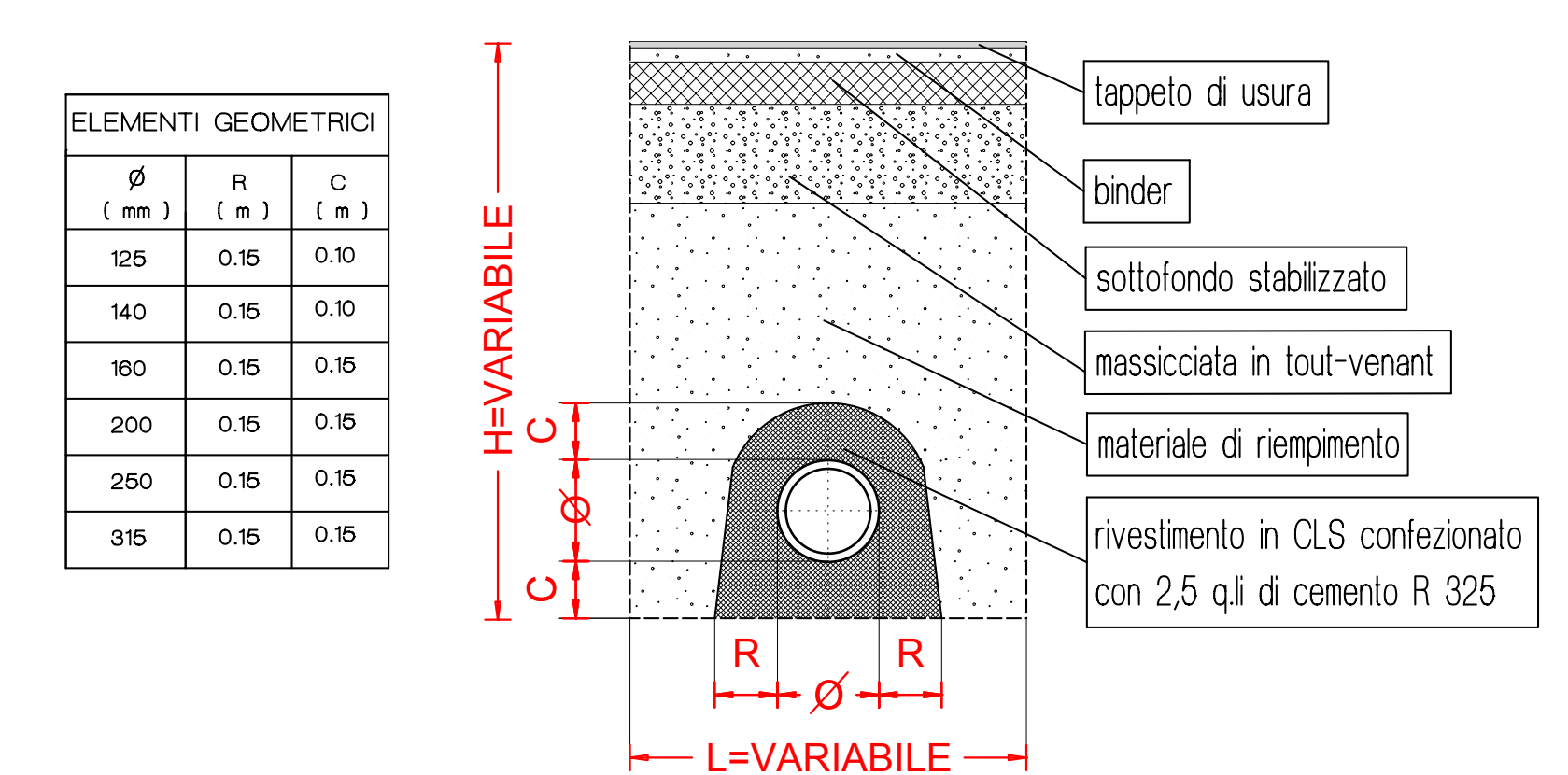

PARTICOLARE POSA CAVIDOTTI scala 1:25

| VERIFICA QUANTITA' COLONNINE RICARICA VEICOLI ELETTTRICI DLGS 257/2016 E S.M.I.      |       |                        |
|--|-------|------------------------|
|  | n.    | note                   |
| Connessioni di ricarica minime da art. 6 dl.gs 48/2020                               | 1     | "A"                    |
| Posti macchina di progetto   | 150   | "B"                    |
| Predisposizione posti macchina serviti da ricarica elettrica da art. 6 dl.gs 48/2020 | 30,00 | "C" = 20% "B"          |
| Connessioni di ricarica veicoli elettrici di progetto                                | 2     | "A1" > "A" VERIFICATO  |
| Predisposizione posti macchina serviti da ricarica elettrica di progetto             | 30    | "C1" >= "C" VERIFICATO |

**LEGENDA IMPIANTI ILLUMINAZIONE ESTERNA, FORZA MOTTRICE B.T., TELEFONIA, ACQUEDOTTO**

|  |   |
|--|---|
|  | LINEA M.T. IN ARRIVO DA ENTE GESTORE A SERVIZIO CABINA TRASFORMAZIONE |
|  | POZZETTO ISPEZIONE LINEA F.M. TRASFORMATA                             |
|  | LINEA M.T. TRASFORMATA DA CABINA TRASFORMAZIONE A CABINA DI SERVIZIO  |
|  | CUNICOLO ILLUMINAZIONE ESTERNA RIGIDO E/O FLESSIBILE                  |
|  | PUNTO LUCE (PALO+POZZETTO+ ARMATURA STRADALE)                         |
|  | POZZETTO ISPEZIONE ILLUMINAZIONE ESTERNA                              |
|  | CUNICOLO TELEFONIA RIGIDO E/O FLESSIBILE                              |
|  | POZZETTO ISPEZIONE TELEFONIA  |
|  | COLONNINA RICARICA VEICOLI ELETTTRICI                                 |
|  | PREDISPOSIZIONE COLONNINA RICARICA VEICOLI ELETTTRICI                 |
|  | CUNICOLO LINEA COLONNINE RICARICA VEICOLI ELETTTRICI                  |
|  | CUNICOLO PREDISPOSIZIONE LINEA COLONNINE RICARICA VEICOLI ELETTTRICI  |
|  | TUBAZIONE ACQUEDOTTO  |

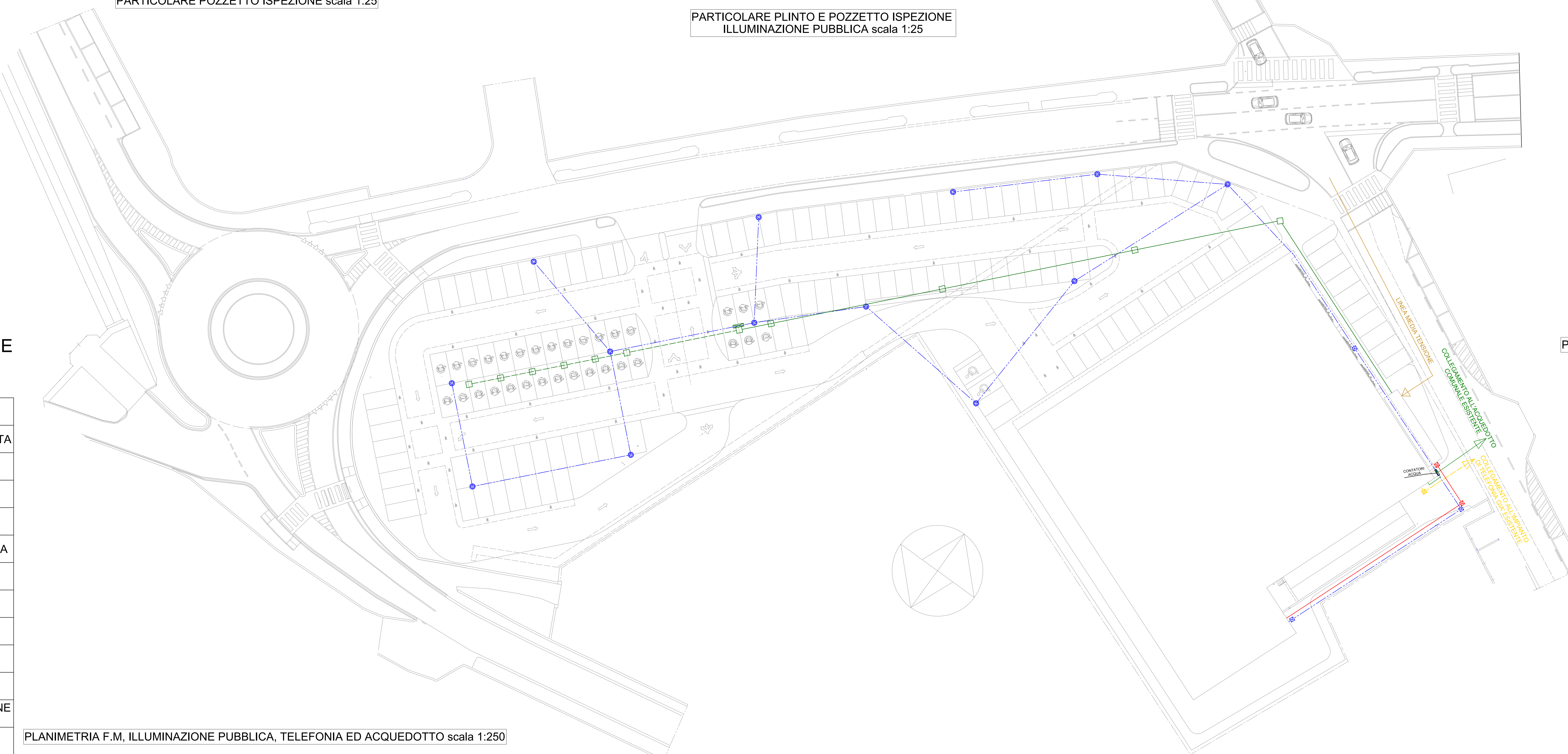

PLANIMETRIA F.M., ILLUMINAZIONE PUBBLICA, TELEFONIA ED ACQUEDOTTO scala 1:250

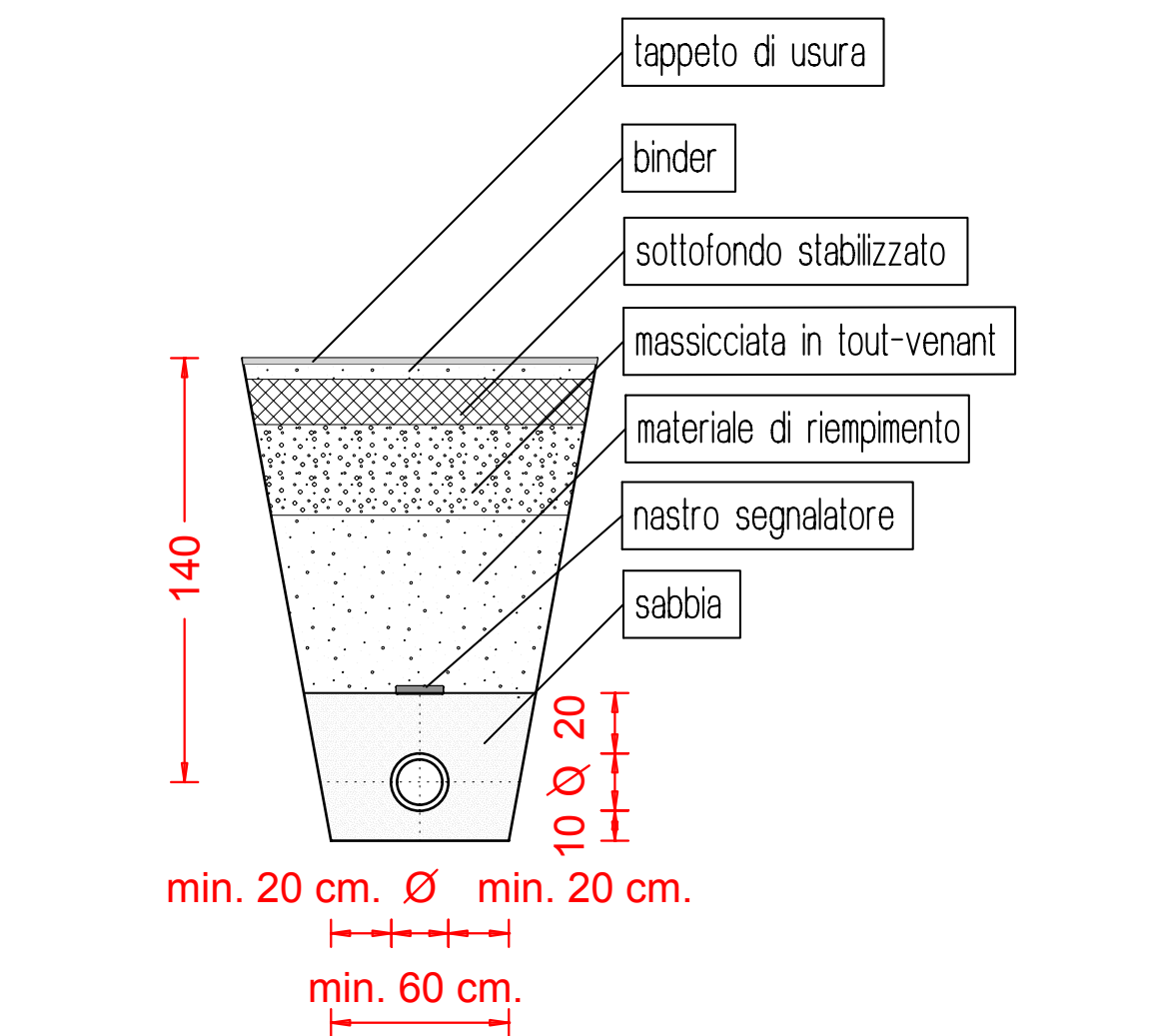

PARTICOLARE POSA CONDOTTA ACQUEDOTTO scala 1:25

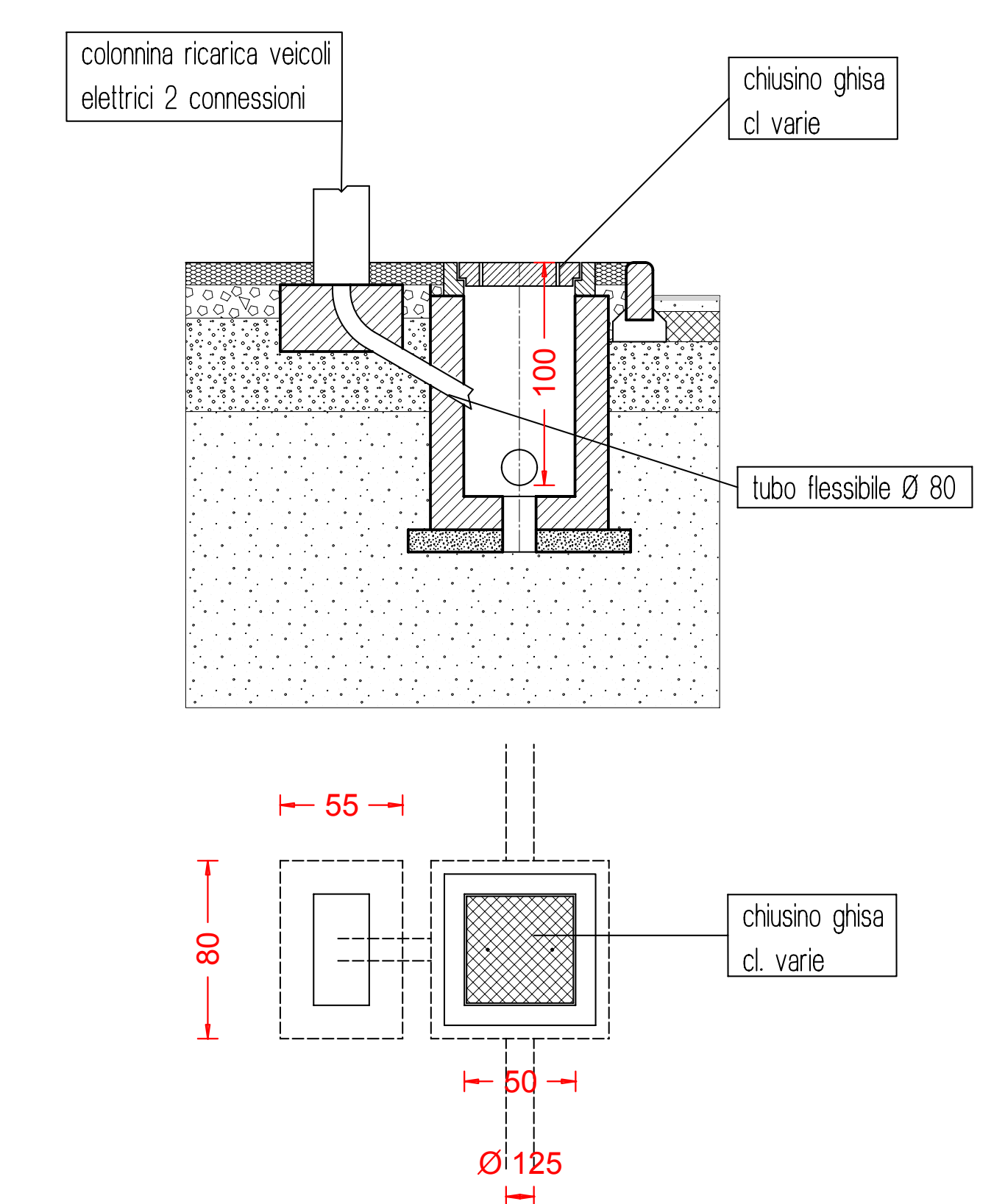

PARTICOLARE COLONNINA RICARICA AUTOVEICOLI ELETTTRICI scala 1:25